



Direction de l'Action Régionale
et de la Petite et Moyenne Industrie

Sous-Direction de la Métrologie

CERTIFICAT D'APPROBATION C.E. DE TYPE

N° 99.00.620.040.0 du 28 juillet 1999

**Instrument de pesage à fonctionnement
non automatique, modèle WBJ-TY**

- Délivré par** : Sous-Direction de la Métrologie (organisme notifié n° 0171),
22, rue Monge - 75005 PARIS (France).
- En application** : du décret n° 91-330 du 27 mars 1991 modifié, relatif aux instruments de pesage à
fonctionnement non automatique et de l'arrêté du 22 juin 1992 modifié, relatif aux
procédures d'attestation de la conformité des instruments de pesage à
fonctionnement non automatique, transposant dans le droit français la directive
90/384/CEE du 20 juin 1990 modifiée par la directive 93/68/CEE du 22 juillet 1993.
- Délivré à** : Société NS METTLER TOLEDO I,
18, avenue de la Pépinière, 78220 VIROFLAY (France).
- Concernant** : un instrument de pesage à fonctionnement non automatique, électronique, à
équilibre automatique, à une seule étendue de pesage et à une seule valeur
d'échelon.
- Caractéristiques** : Classe de précision 
- | | | |
|--------------------------------------|---|---|
| Portée maximale (Max) | : | $30 \text{ t} \leq \text{Max} \leq 200 \text{ t}$ |
| Echelon (e) | : | $10 \text{ kg} \leq e \leq 100 \text{ kg}$ |
| Nombre d'échelons (n) | : | $n \leq 3000$ |
| Effet maximal soustractif
de tare | : | $T \geq - \text{Max}$ |
| Température de
fonctionnement | : | $- 10 \text{ °C} / + 40 \text{ °C}$ |
- Valable jusqu'au** : **28 juillet 2009**

Les principales caractéristiques et conditions d'approbation figurent dans l'annexe ci-jointe qui fait
partie intégrante du certificat d'approbation et comprend 10 pages.

Tous les plans, schémas et notices sont déposés à la Sous-Direction de la Métrologie sous la
référence de dossier DA 18-361.

Le Sous-Directeur de la Métrologie,

J.F. MAGANA

ANNEXE AU CERTIFICAT N° 99.00.620.040.0 du 28 juillet 1999

1) NOM ET TYPE DE L'INSTRUMENT

L'instrument de pesage à fonctionnement non automatique modèle WBJ-TY est un instrument de pesage électronique, à équilibre automatique, à une seule étendue de pesage et à une seule valeur d'échelon, à indication numérique, destiné aux usages réglementés prévus à l'article 1^{er} du décret n° 91-330 du 27 mars 1991 modifié, qui a transposé dans le droit national la directive 90/384/CEE du 20 juin 1990 modifiée.

Toutes les propriétés de cet instrument qu'elles soient décrites ou non, ne doivent pas être contraires à la législation en vigueur et aux dispositions de la norme européenne EN 45501:1992/AC:1993 qui est prise comme référentiel.

2) DESCRIPTION MATERIELLE ET FONCTIONNELLE

L'instrument de pesage à fonctionnement non automatique modèle WBJ-TY est composé de :

- un **dispositif indicateur** NS METTLER TOLEDO I modèle TY dont les caractéristiques sont décrites dans le certificat d'essai n° CEM-CY-99/0003-5.2 du 26 mai 1999, délivré par le Centro Espanol de Metrologia, organisme notifié n° 0300.
Ce dispositif indicateur peut être muni d'interfaces de type protégé, permettant la connexion de dispositifs périphériques.
- un **dispositif équilibreur et transducteur de charge** constitué :
 - par des capteurs à jauges de contrainte choisis parmi les suivants :

Fabricant	type	Certificat d'essai
SCAIME	C50X..	NMi TC5036 Révision 1 du 18/08/1997
	C50A.. C50ANX..	SDM n° C9608 du 30/05/1996
REVERE	CSP - M..	PTB D09-98.05 du 09/02/1998

dont le modèle est fixé selon le nombre, les dimensions et la portée dans le tableau des caractéristiques ci-après, et montés conformément au schéma de montage (schéma n° 4);

- ou par toutes cellules de pesée sous couvert de ce certificat d'approbation CE de type, sous réserve que les conditions suivantes soient satisfaites :
 - 1) Il existe, pour ces cellules de pesée, un certificat OIML de conformité (R60) ou un certificat d'essai (EN45501) délivré par un organisme notifié responsable pour l'examen CE de type en application de la directive 90/384/CEE.
 - 2) Le certificat contient les types des cellules de pesée et les données sur les cellules de pesée nécessaires pour remplir la déclaration de compatibilité des modules du fabricant (WELMEC 2, révision 2, 1996 n° 11), ainsi que toute exigence particulière de montage. Une cellule de pesée marquée NH est autorisée seulement si les essais d'humidité selon EN 45501 ont été réalisés sur cette cellule de pesée.
 - 3) La compatibilité des cellules de pesée et de l'indicateur est établie par le fabricant, au moyen de la fiche de compatibilité des modules figurant dans le document WELMEC 2 cité ci-dessus, lors de la vérification CE ou de la déclaration CE de conformité au type.
 - 4) Le dispositif transmetteur de charge doit être conforme à l'un des exemples présentés dans le guide WELMEC concernant les cellules de pesée.

La connexion entre le dispositif indicateur et le dispositif équilibreur et transducteur de charge est faite par l'intermédiaire d'une ou plusieurs boîtes de raccordement (plan n° 1).

- un **dispositif récepteur de charge** de type J constitué d'un tablier monobloc composé :
 - soit de 2 longerons métalliques entretoisés avec platelage métallique ou dalle béton; l'instrument de pesage à fonctionnement non automatique modèle WBJ-TY ainsi équipé est un pont-bascule transportable ne nécessitant pas le démontage des cellules de pesée pour le transport et pouvant être installé sur un sol dont les exigences de génie civil prévues par le fabricant (résistance des sols, planéité...) sont respectées (schéma n° 1, variante A);
 - soit d'une dalle en béton précontraint ou coulée sur site (schéma n° 2, variante B);
 - soit d'une dalle en béton coulée entre deux jeux de deux poutrelles (schéma n° 3, variante C).

ou de construction classique et non critique au sens du guide WELMEC 2.4, pouvant alors être associé à toutes cellules de pesée sous couvert de ce certificat d'approbation CE de type, sous réserve que les conditions susdites soient satisfaites. En particulier, des récepteurs de charge spécifique de forme et dimensions adaptées à la charge à peser peuvent être réalisés sur la base des éléments ci-dessus mentionnés.

L'instrument de pesage à fonctionnement non automatique modèle WBJ-TY est équipé de :

- un dispositif de mise à zéro initiale,
- un dispositif de maintien du zéro,
- un dispositif semi-automatique de mise à zéro,
- un dispositif indicateur de zéro,
- un dispositif semi-automatique d'équilibrage de la tare à effet soustractif,
- un dispositif indicateur de la mise en œuvre d'un dispositif de tare.

L'instrument de pesage à fonctionnement non automatique modèle WBJ-TY peut comporter les dispositifs suivants :

- un dispositif automatique de mise à zéro,
- un dispositif de prédétermination de la tare,
- un dispositif de sélection de l'affichage du poids brut ou du poids net,
- un dispositif de stockage des données,
- un clavier permettant l'introduction de valeurs numériques et donnant accès aux fonctions de l'instrument
- un dispositif afficheur alphanumérique destiné à l'affichage d'indications secondaires ou de guide pour l'opérateur.

L'instrument de pesage à fonctionnement non automatique modèle WBJ-TY est alimenté en courant électrique par le secteur 230 V.

3) CARACTERISTIQUES METROLOGIQUES

Les principales caractéristiques métrologiques de instrument de pesage à fonctionnement non automatique modèle WBJ- sont les suivantes, selon sa composition :

Classe de précision 

étendue de température : -10 °C/+40 °C

Portée minimale : Min = 20 e,

Dimensions maximales du récepteur de charge : 18 m x 5 m					
Max	e	n	T	Capteurs	
				nombre	Modèle
30 t	10 kg	3000	- Max	4	C50X20 ou C50A25 ou C50ANX25 ou CSP-M25
60 t	20 kg				C50A25 ou C50ANX25 ou CSP-M25 ou C50X50 ou C50A50 ou C50ANX50
150 t	50 kg				C50A50 ou C50ANX50

Dimensions maximales du récepteur de charge : 25 m x 5 m					
Max	e	n	T	Capteurs	
				nombre	Modèle
30 t	10 kg	3000	- Max	6	C50X20 ou CSP-M25
60 t	20 kg				C50X50 ou C50A50 ou C50ANX50 ou CSP-M50
150 t	50 kg				C50X50 ou C50A50 ou C50ANX50 ou CSP-M50

Dimensions maximales du récepteur de charge : 25 m x 5 m					
Max	e	n	T	Capteurs	
				nombre	Modèle
60 t	20 kg	3000	- Max	8	C50X50 ou C50A50 ou C50ANX50 ou CSP-M50
150 t	50 kg				C50X50 ou C50A50 ou C50ANX50 ou CSP-M50
200 t	100 kg				C50X50 ou C50A50 ou C50ANX50 ou CSP-M50

4) INTERFACES

L'instrument de pesage à fonctionnement non automatique modèle WBJ-TY peut être équipés de 1 à 4 interfaces de type RS232, RS485 ou boucle de courant 4/20 mA destinées au raccordement optionnel d'une imprimante, d'un système informatique, ou de tout périphérique compatible. Il est impossible d'intervenir sur le fonctionnement de l'instrument à travers les interfaces qui respectent donc les prescriptions de l'article 5.3.6 (5.3.6.1 et 5.3.6.3) de la norme européenne EN 45501:1992/AC:1993, lorsque le dispositif indicateur porte les scellements prévus dans son certificat d'essai précité.

5) SCELLEMENTS

Afin de protéger les composants qui ne peuvent être ni démontés ni réglés par l'utilisateur, l'instrument de pesage à fonctionnement non automatique modèle WBJ-TY est pourvu d'un dispositif de scellement décrit par le plan de scellement (plan n° 1) figurant ci-après.

La marque devant figurer sur les scellements peut être :

- * soit la marque du constructeur stipulée dans un système qualité approuvé par un organisme notifié (Annexe II, point 2.3 de la directive 90/384.C.E.E. du 20 juin 1990 modifiée, Article 4 du décret n° 91-330 du 27 mars 1991 modifié).
- * soit une marque légale dans un Etat membre de l'Union Européenne ou dans tout autre Etat signataire de l'accord instituant l'Espace Economique Européen.

7) INSCRIPTIONS REGLEMENTAIRES

La plaque d'identification (plan n° 2), scellée conformément au plan de scellement de l'instrument de pesage à fonctionnement non automatique modèle WBJ-TY porte au moins les indications suivantes :

- * la marque NS METTLER TOLEDO I,
- * la référence du modèle et le numéro de série de l'instrument,
- * les caractéristiques métrologiques Max, Min et e,
- * la classe de précision,
- * l'effet maximal soustractif de tare s'il est différent de -Max,
- * le numéro du certificat d'approbation CE de type,
- * un emplacement permettant le marquage CE de conformité.

Les caractéristiques métrologiques Max, Min et e, doivent être répétées à proximité des dispositifs afficheurs d'indications primaires.

9) REMARQUE

L'instrument de pesage à fonctionnement non automatique modèle WBJ-TY objet du présent certificat peut être commercialisé sous la marque NS METTLER TOLEDO I, ou sous d'autres marques.



Schéma n° 1 - récepteur de charge - variante A
Transportable sans démontage



Schéma n° 2 - récepteur de charge - variante B

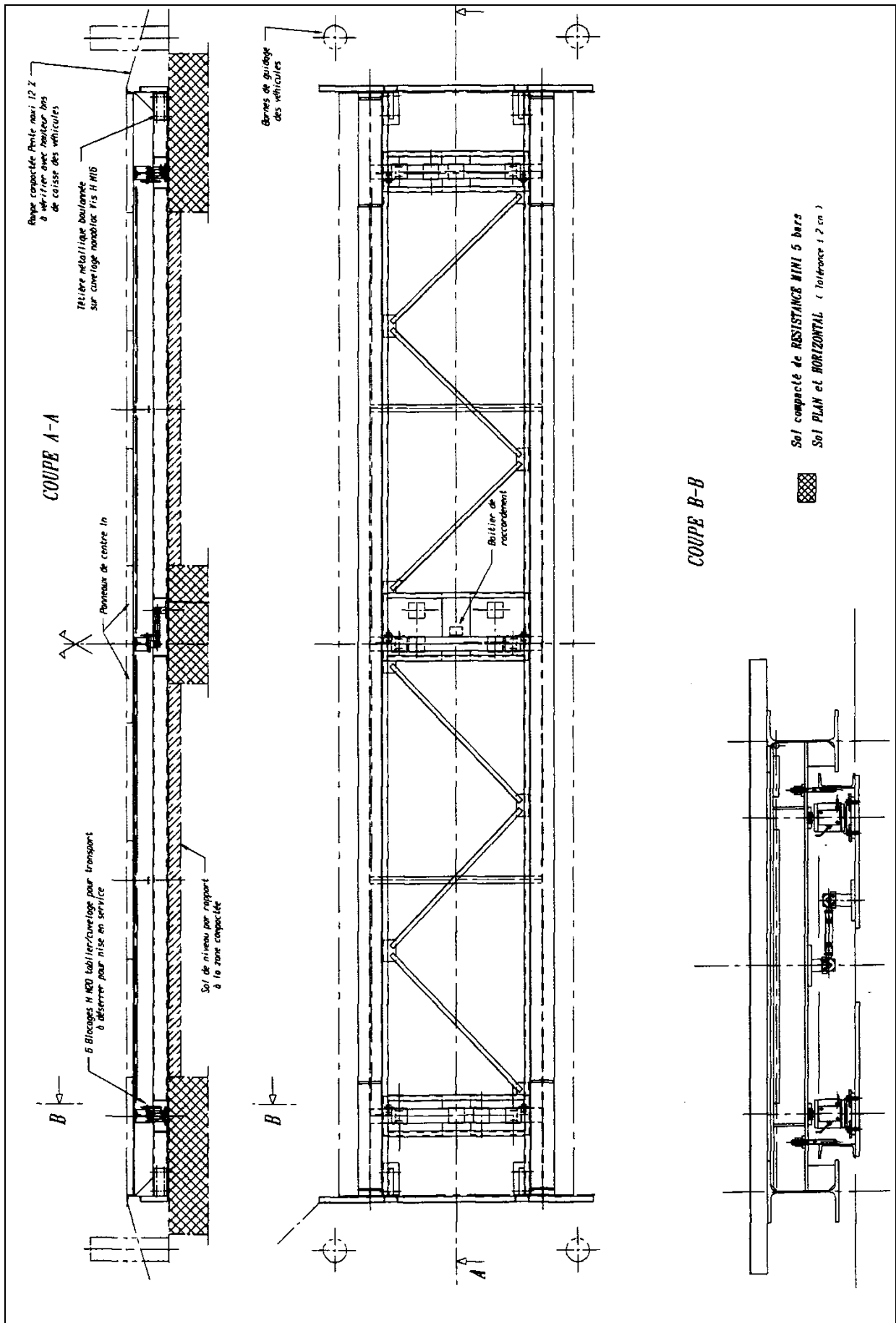

Schéma n° 3 - récepteur de charge - variante C

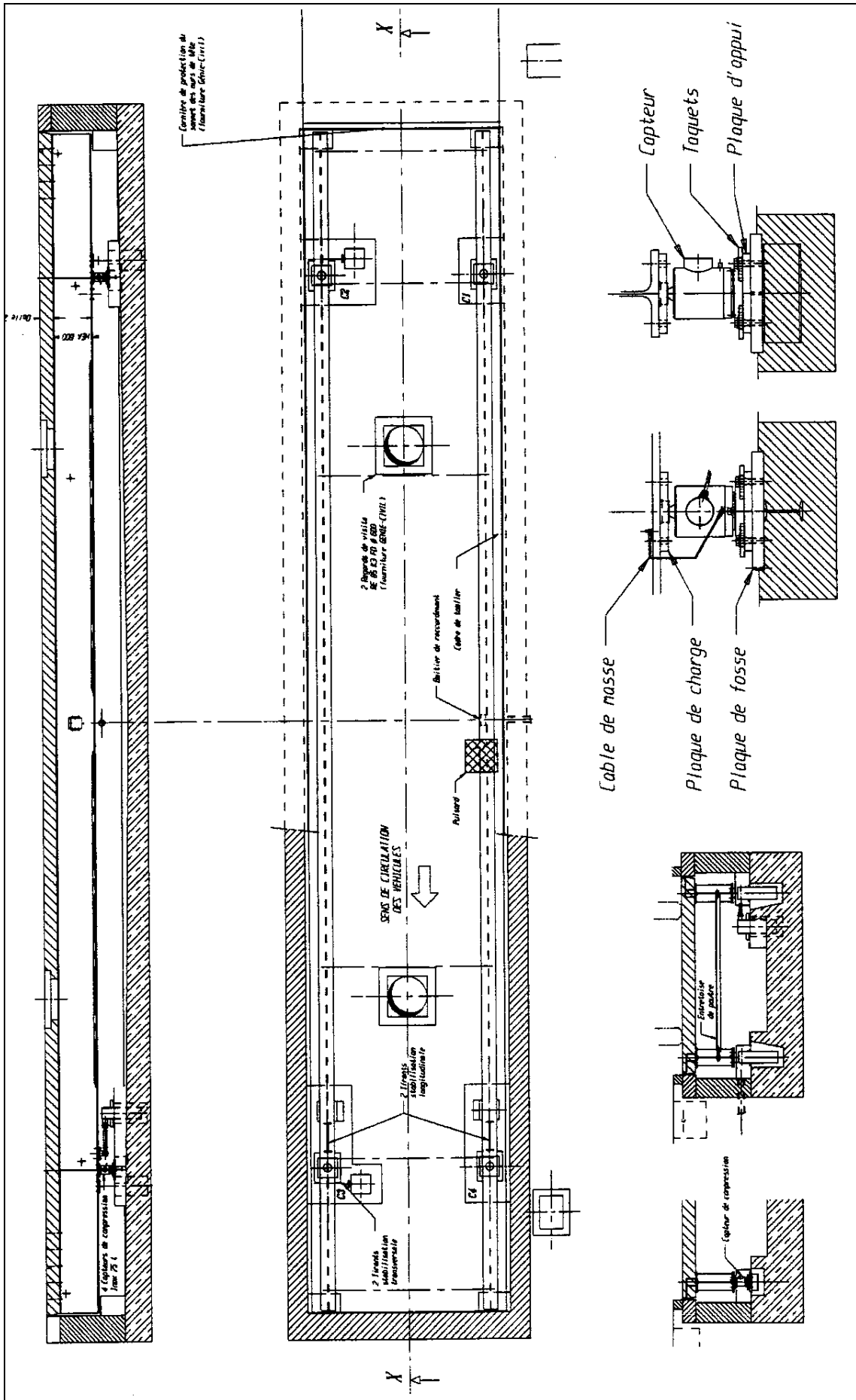

Montage sur récepteur de charge
variante A
transportable sans démontage

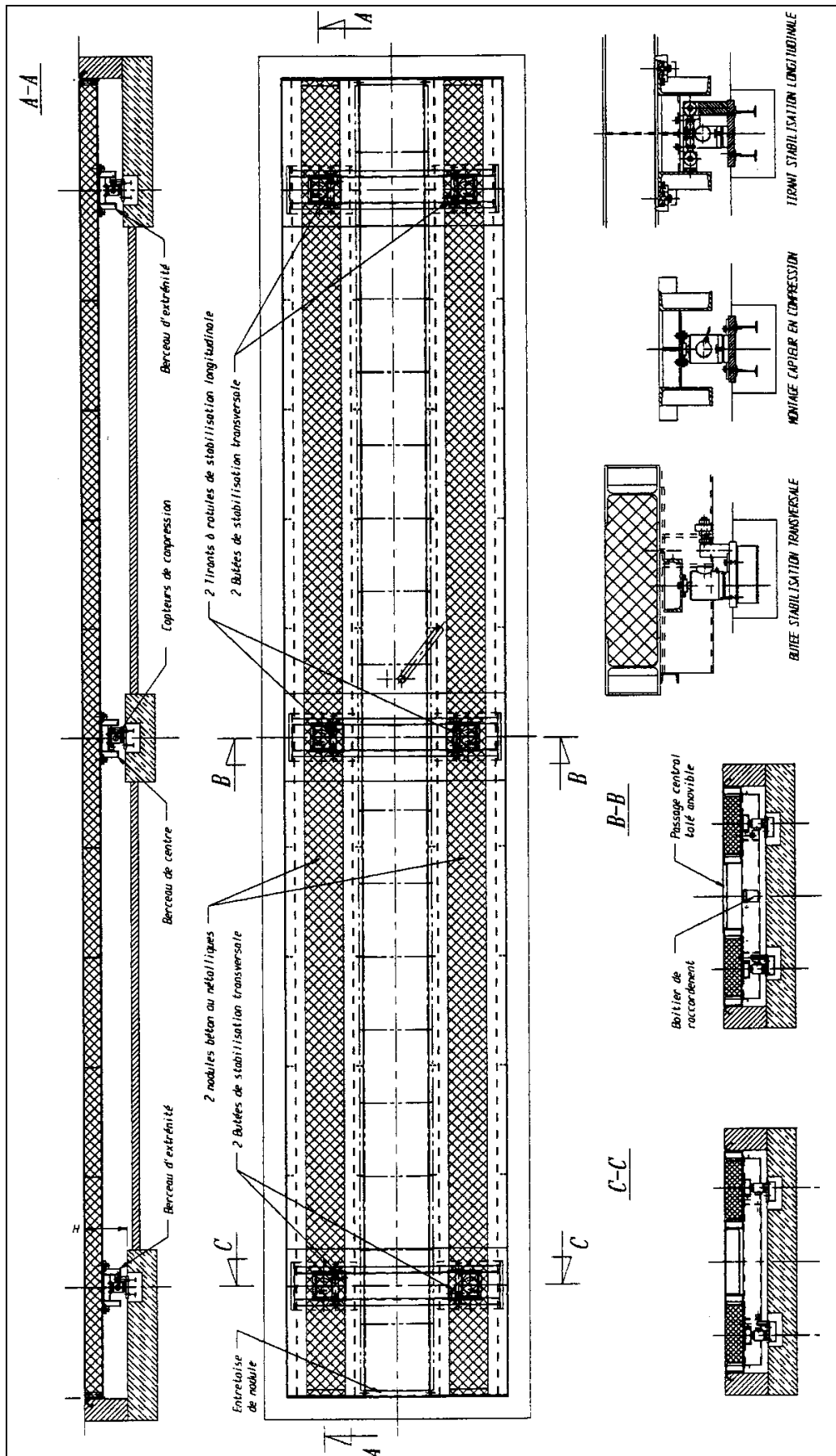
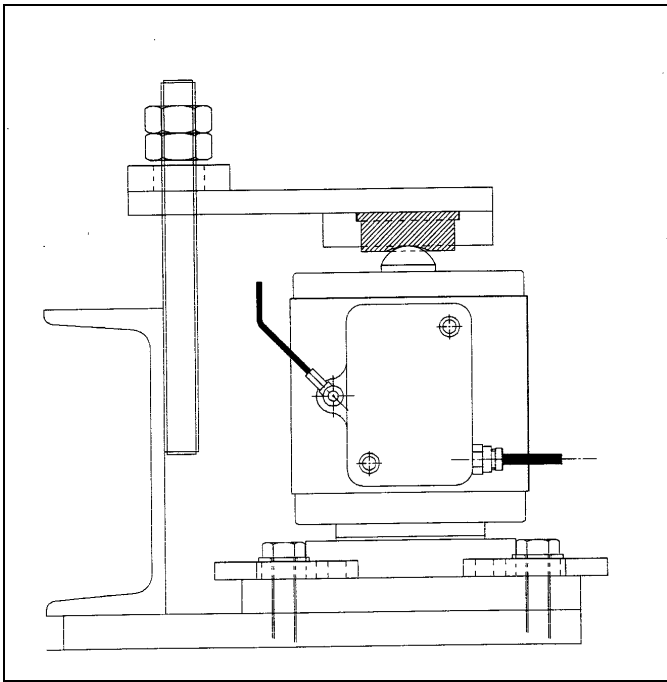
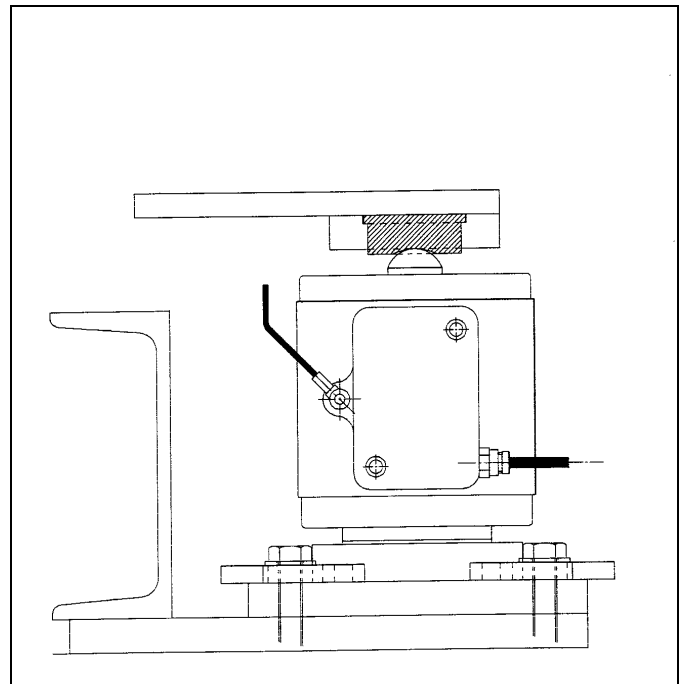

Montage sur récepteurs de charge
variantes B et C

Schéma n° 4 - Montage des capteurs

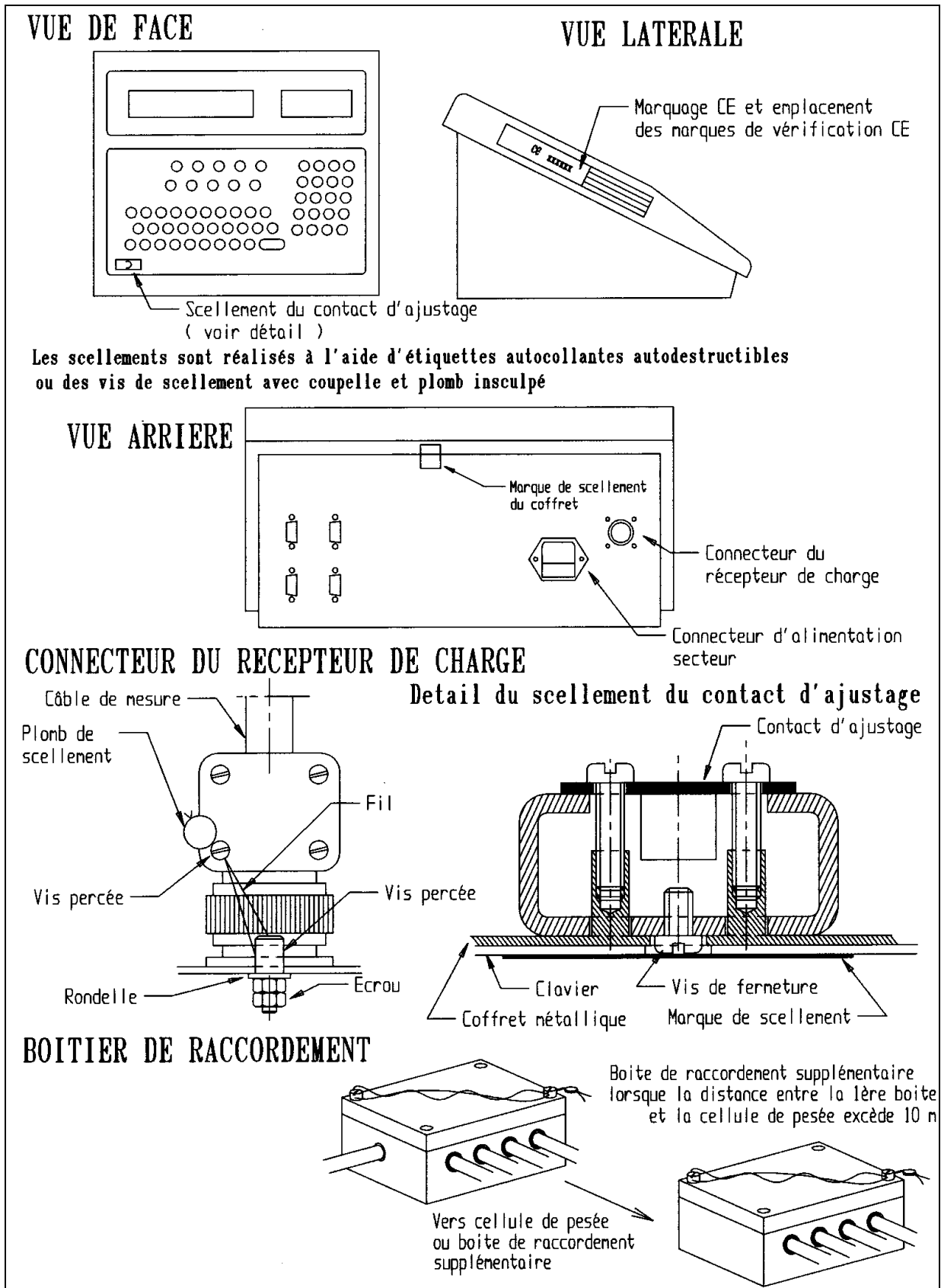

Plan n° 1 - Scellements

Plaque d'identification autocollante, destructible par arrachement

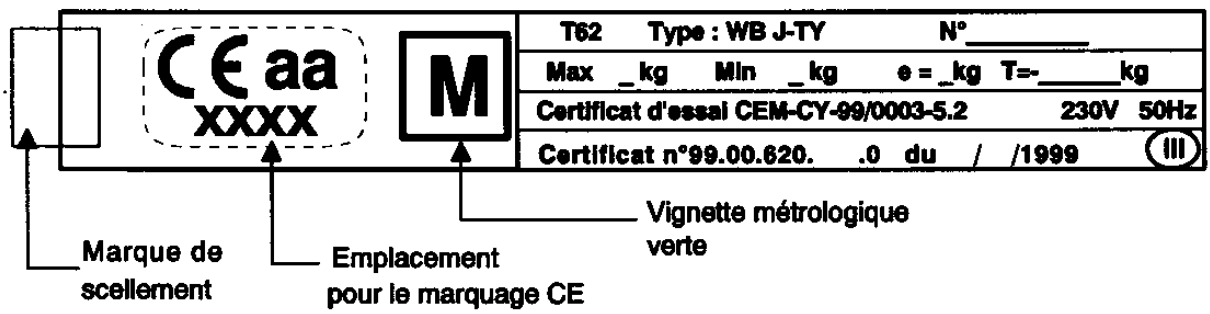

Plaque avec plomb de scellement

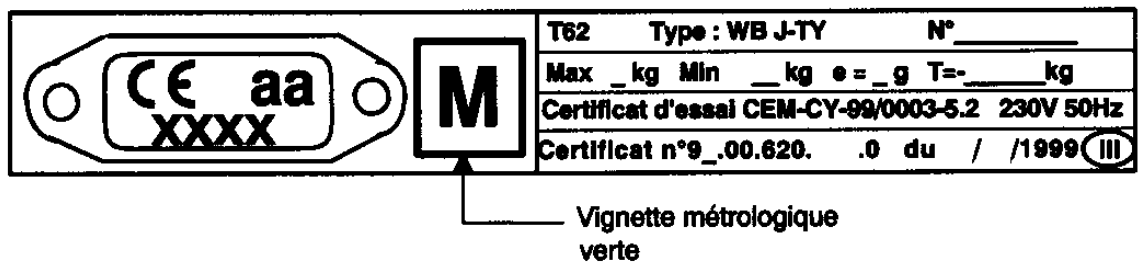

Plan n° 2 - Plaque d'identification